



SUBARU



CROSSTREK |

Diseñado para la diversión. Creado para la acción.

Presentamos el nuevo Crosstrek. Desde agradables trayectos por la ciudad hasta aventuras activas al aire libre, el Crosstrek aporta más diversión a cada viaje. Su diseño dinámico de líneas nítidas, con un frontal potente y guardabarros en voladizo, resulta apetecible incluso sólo con mirarlo. El nuevo Crosstrek está equipado con las últimas tecnologías de seguridad de Subaru para disfrutar de una mayor tranquilidad en todos los terrenos y, su dinámica de conducción mejorada, ofrece un nivel de confort sin limitaciones, tanto en aventuras cotidianas, como extraordinarias.



Se adapta a aventuras de cualquier envergadura

Carga el equipaje y disfruta de tus actividades favoritas. El nuevo Crosstrek mantiene su espíritu dinámico con un espacio de carga versátil que resulta fácil de adaptarse a cualquier propósito. Cuando está abierto, el portón trasero ofrece un amplio espacio, así como una cómoda posición de la manilla que facilita su acceso. En el interior, los prácticos ganchos de carga situados a ambos lados ayudan a sujetar el equipaje o a colgar pequeños objetos para mantener organizada toda la zona.



Embellecedor del portón trasero / Placa del borde lateral

El embellecedor del portón trasero y las placas del borde lateral presentan una textura antideslizante y resistente a los arañazos. El conjunto se completa con un diseño de motivos montañosos que, a la vez que crear un ambiente armonioso y lúdico, es asimismo funcional. Además, la ampliación de placas del borde lateral permite acceder cómodamente a los raíles de techo.



Asientos traseros abatibles 60/40

Guarda fácilmente objetos más largos gracias a la versatilidad que ofrecen los asientos traseros con respaldos abatibles.



Aquí empieza la diversión

Lleva contigo las comodidades del día a día en el nuevo Crosstrek. Escucha música, consulta tus mensajes o habla por teléfono gracias al sistema de infoentretenimiento con pantalla táctil de 29,5 cm (11,6"), mientras llegas cómodamente a cualquier destino.



Pantalla central táctil

La pantalla táctil de 29,5 cm (11,6") permite manejar intuitivamente el sistema de infoentretenimiento y además es compatible con Apple CarPlay*1 y Android Auto*2.



Puertos USB frontales (tipo A y C)

Conecta tu dispositivo de música móvil a los puertos USB para reproducir tus playlists favoritas a través del sistema de audio.

*1 Apple CarPlay es una marca comercial de Apple Inc., registrada en EE.UU y en otros países.
*2 Android y Android Auto son marcas comerciales de Google Inc.
Es posible que Apple CarPlay o Android Auto no estén disponibles para todos los modelos ni en todos los mercados. Por favor, contacta con tu distribuidor Subaru más cercano para obtener más detalles.
Es siempre responsabilidad del conductor mantener la atención en la carretera y conducir de forma segura. Abstente de mirar la pantalla mientras conduce.



Divertido y funcional Todos quieren disfrutarlo

El interior del nuevo Crosstrek es un lugar donde todos los pasajeros podrán compartir un rato agradable y satisfactorio. Los asientos delanteros, basados en las últimas investigaciones anatómicas sobre las fuentes de incomodidad a bordo para el cuerpo humano, están diseñados para sujetar firmemente la pelvis y ofrecer un confort extraordinario durante la aceleración, la dirección y el cambio de marchas, incluso en carreteras accidentadas. Además, una excelente absorción de las vibraciones minimiza el ruido interior no deseado para ofrecer una experiencia de conducción segura y agradable a todos los pasajeros, tanto en desplazamientos cortos, como en viajes largos.



Asiento del conductor eléctrico con 10 posiciones*

El asiento del conductor, con ajuste eléctrico de 10 posiciones y soporte lumbar eléctrico de 2, favorece una postura de conducción natural y cómoda para disfrutar de mayor comodidad en viajes largos.



Consola central

La consola ha sido diseñada con mayor anchura y capacidad para guardar cómodamente los objetos personales.

* Consultar acabados.



Ninguna aventura es demasiado exigente

Cualquier destino supone un paseo cómodo y desenfadado en el nuevo Crosstrek. La tracción a las 4 ruedas simétrica y la mejora de la dinámica de conducción proporcionan seguridad y diversión a todos los ocupantes, incluso en carreteras en mal estado. Además, tendrás la total tranquilidad de saber que, gracias al evolucionado X-MODE, dejar atrás las irregularidades del asfalto, la nieve o el barro resulta sencillo.

* Consultar acabados.

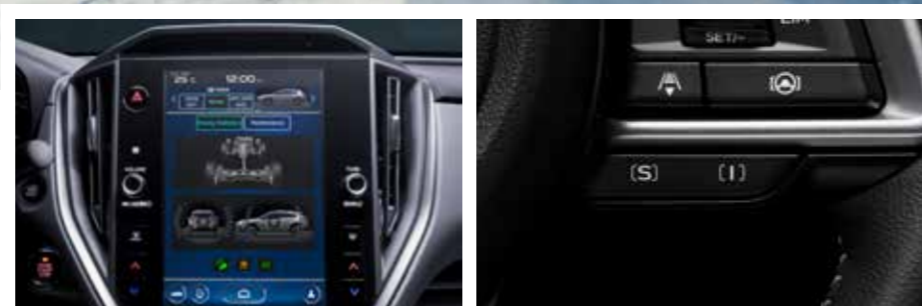

X-MODE con dos modos*

Libera el auténtico potencial de conducción de tu vehículo gracias al X-MODE con dos modos. Cambia cómodamente entre los modos [SNOW/DIRT] o [D.SNOW/MUD] mediante la pantalla táctil central para que el vehículo se adapte al estado de la carretera.

SI-DRIVE

Basándose en tu estilo de conducción, el sistema de conducción inteligente de SUBARU, SI-DRIVE, ajusta la respuesta del motor para proporcionar potencia y agilidad inmediatas en casi cualquier escenario.

SUBARU e-BÓXER

Desde la conducción diaria hasta aventuras salvajes al aire libre, el SUBARU e-BÓXER ofrece una conducción respetuosa con el medio ambiente que es deportiva a la vez que cómoda y silenciosa, incluso en carreteras en mal estado. La nueva generación Subaru combina el motor SUBARU BÓXER con un motor eléctrico para ofrecer un par potente e inmediato y una aceleración sensible y natural.



Más SUBARU que nunca: Motor BÓXER + Tecnología eléctrica

La tecnología e-BÓXER de Subaru ajusta la distribución de potencia del motor de combustión de 2.0 litros y del motor eléctrico para responder eficientemente a las condiciones de la conducción. Combinado con la transmisión Lineartronic, el resultado es un rendimiento silencioso, fluido y potente que garantiza desplazamientos cómodos y placenteros en diversas situaciones. Además, la disposición longitudinal del motor y de la batería a lo largo de la línea central del vehículo, complementa la estabilidad y el equilibrio que le confieren el bajo centro de gravedad del motor y el diseño inherentemente estable de la Tracción Simétrica.



TECNOLOGÍA SUBARU

La diferencia Subaru

La tecnología define el ADN de Subaru al proporcionar una sensación de conducción única. Estos sistemas permiten a los vehículos Subaru ofrecer altos niveles de rendimiento, confort, seguridad y fiabilidad, proporcionando la máxima diversión y tranquilidad a todos sus pasajeros.



LINEARTRONIC + TRACCIÓN TOTAL SIMÉTRICA (AWD)

La transmisión Lineartronic se ajusta a todo su rango de marchas para que los cambios sean suaves y sin tirones, manteniendo el motor en su rango más eficiente con una aceleración suave, un mejor rendimiento de conducción y un consumo de combustible óptimo. Al trabajar junto al sistema AWD, responde con la potencia idónea de motor en cada momento distribuyendo el par entre las ruedas traseras y delanteras, de esta forma garantiza la estabilidad del vehículo en todas las condiciones de conducción.



MOTOR SUBARU BÓXER

El motor SUBARU BÓXER es un motor horizontalmente opuesto, es decir, los pistones se mueven en sentido horizontal. Subaru mantiene su compromiso con el SUBARU BÓXER desde hace más de 50 años por sus muchas ventajas con respecto a otros tipos de motor, ofreciendo durabilidad y un rendimiento fiable a sus vehículos.



01 Plataforma Global Subaru

Las últimas tecnologías incorporadas a la evolucionada Plataforma Global Subaru, además de la estructura del chasis completa y su exclusivo sistema AWD perfeccionado durante más de 50 años, proporcionan a todos los pasajeros un disfrute y una tranquilidad aún mayores. Gracias a las mejoras en el uso de adhesivos estructurales y a la rigidez de los puntos de montaje de la suspensión, la dinámica general de conducción incrementa considerablemente el confort de todos los pasajeros.

03 Estructura completa del chasis

La estructura completa del chasis y el uso de adhesivos estructurales ayudan a reducir los movimientos bruscos del cuerpo durante la conducción. La sensación unificada de la dirección y el movimiento del vehículo proporcionan dinamismo y estabilidad en la conducción por cualquier terreno.

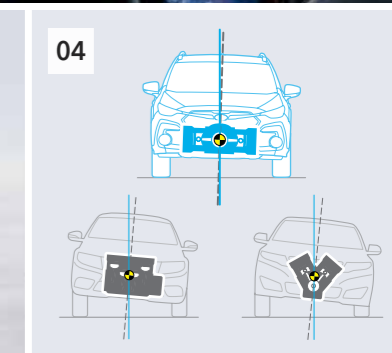

02 Sistema de monitorización del conductor (DMS)

El sistema de monitorización del conductor utiliza una cámara específica y un software de reconocimiento facial para controlar el cansancio o la falta de atención. Puede reconocer hasta cinco conductores, previamente registrados, para ofrecerles unos ajustes individualizados y brindarles una experiencia de conducción personalizada, cómoda y práctica.

04 Equilibrio natural

El diseño plano del motor es inherentemente rígido y equilibrado, lo que facilita que genere menos vibraciones que otros tipos de motores.



Confianza líder en su categoría

Además de la nueva generación de EyeSight*1, los sistemas de ayuda a la conducción y los elementos de seguridad primaria del nuevo Crosstrek proporcionan a cualquier conductor, desde los más noveles a los más experimentados, una conducción agradable y segura en cualquier situación.

*1 EyeSight es un sistema de asistencia a la conducción que puede no funcionar de manera óptima en todas las condiciones de conducción. Es siempre responsabilidad del conductor estar atento, conducir de forma segura y cumplir con las normas de tráfico. La efectividad del sistema depende de muchos factores, entre otros del estado de mantenimiento del vehículo, del tiempo y de las condiciones de la carretera. Consulta el manual del propietario para obtener información detallada sobre el funcionamiento y las limitaciones del sistema EyeSight, incluidas las funciones de este catálogo.

*2 Eficaz cuando se utiliza junto con los cinturones de seguridad.



Cámara monocular de gran angular

Una cámara monocular de gran angular adicional funciona junto con el sistema de cámara doble para mejorar la detección de peatones y bicicletas a baja velocidad.

*3 Es posible que el control de frenada de emergencia en intersecciones no funcione en todas las situaciones. Dependiendo de la diferencia de velocidad, de la altura de los objetos y de otras condiciones, es posible que alguna situación no reúna las condiciones necesarias para que EyeSight funcione de una forma óptima.

*4 Consultar acabados.

El conductor siempre es responsable de una conducción segura y atenta, así como del cumplimiento de las normas de tráfico. No dependa únicamente de las ventajas del paquete de seguridad avanzada para disfrutar de una conducción segura. Existen limitaciones en la funcionalidad de este sistema. Consulte el Manual del propietario o a su Concesionario oficial para obtener detalles completos sobre el funcionamiento y las limitaciones de este sistema.

Funciones de Subaru EyeSight



Control de dirección en caso de emergencia

A menos que se esté utilizando el intermitente, esta función corrige la trayectoria cuando detecta la salida del carril. Y a 60 km/h o más, si el sistema detecta vehículos adyacentes, siguientes o próximos, éste continúa con la asistencia de la dirección sin importar la activación del intermitente.



Control de frenada de emergencia en intersecciones*3

Cuando el sistema detecta una alta posibilidad de colisión frontal en zonas de poca visibilidad, advierte al conductor mediante una señal acústica y luminosa y, en caso de ser necesario, frena el vehículo.



Función de permanencia en el carril

Ayuda a mantener el vehículo en el carril reconociendo la señalización del asfalto y asistiendo en la dirección del volante para evitar salidas involuntarias de la carretera. Puede funcionar incluso en caminos sin marcas de carril, como por ejemplo sobre césped, al reconocer los límites transitables.



Función de reconocimiento de señales de tráfico / Limitador de velocidad inteligente

El reconocimiento de señales de tráfico puede reconocer las señales y mostrarlas en la pantalla de información múltiple. El limitador de velocidad inteligente adapta automáticamente la velocidad máxima del vehículo a la indicación reconocida en la señal.

Otras funciones de EyeSight:

Función de frenada pre-colisión / Función de centrado en el carril / Control de crucero adaptativo / Función de aviso de salida del carril / Función de aviso de avance del vehículo de delante / Función de seguimiento del vehículo de delante / Limitador de velocidad manual / Monitor de asistencia EyeSight

Funciones de seguridad estándar



Sistema de frenada de emergencia marcha atrás (RAB)

Los cuatro sensores situados en el parachoques trasero detectan los obstáculos que se encuentran detrás del vehículo al dar marcha atrás. Si se detecta un objeto o peatón, el sistema avisa al conductor con sonidos de advertencia y actúa sobre el freno para evitar una colisión o reducir los daños causados por la misma.



Airbags con Sistema de Retención Suplementario (SRS)*2

El Crosstrek va equipado con nueve airbags con SRS*2 (delanteros, laterales, lateral derecho del conductor, de rodilla y de cortina).



Prevención de situaciones de peligro

Gracias a la Plataforma Global Subaru, a un diseño con un centro de gravedad más bajo, un sistema de suspensión optimizado y las mejoras en la rigidez, se conforma un vehículo capaz de responder de forma inmediata cuando es necesario realizar una maniobra evasiva, ayudando a evitar situaciones de peligro en la carretera.



Faros delanteros adaptativos al giro del vehículo (SRH)

Estos faros delanteros funcionan conectados con la dirección y la velocidad del vehículo para orientar las luces en la dirección en la que gira el vehículo, mejorando la visibilidad en las curvas, haciendo más segura la conducción nocturna.

Otras funciones de seguridad:

Alta visibilidad / Sistema antibloqueo de frenos (ABS) / Sistema de control de tracción (TCS) / Sistema de control dinámico del vehículo (VDC) / Sistema de control de presión de los neumáticos (TPMS) / Sistema de detección de vehículo trasero y ángulo muerto (SRVD) / Asistente de luces de carretera (HBA)*4 / Freno electrónico de estacionamiento (EPB) / Vectorización de par activo / Control de descenso en pendientes / AVH (Auto Vehicle Hold) / Sistema de asistencia a la frenada

MOTORIZACIÓN

CROSSTREK 2.0i HYBRID

DIMENSIONES.....	L X W X H: 4.495 x 1.800 x 1.600 mm
MOTOR.....	Motor Bóxer de gasolina, 4 cilindros horizontalmente opuestos, DOHC 16 válvulas + Motor eléctrico
CILINDRADA.....	1.995 cc
POTENCIA MÁXIMA.....	Motor Bóxer gasolina: 100 kW (136 CV) / 5.600 rpm Motor eléctrico: 12,3 kW (16,7 CV)
PAR MÁXIMO.....	Motor Bóxer gasolina: 182 Nm (18,6 kgfm) / 4.000 rpm Motor eléctrico: 66 Nm (6,7 kgfm)
TRANSMISIÓN.....	Lineartronic, AWD



Offshore Blue Metallic

CARACTERÍSTICAS



01 Faros antiniebla delanteros LED

Los faros antiniebla delanteros LED tienen superficies reflectoras que se ajustan para conseguir mejor visibilidad y mayor seguridad durante la conducción nocturna.

02 Llantas de 18"*

El diseño de radios gruesos ofrece un aspecto atractivo y deportivo.

03 Rieles de techo

Los rieles de techo, rediseñados y ampliados con unas cubiertas más grandes, resultan fácilmente accesibles y confieren al vehículo un aspecto de SUV resistente.

04 Faro antiniebla trasero LED

Útil en caso de visibilidad reducida por niebla, nieve, humo o polvo.

05 Techo solar automático*

Un techo solar que permite la entrada de luz en el habitáculo para disfrutar de una conducción agradable y cómoda para todos.

06 Puertos de alimentación USB (tipo A y C) detrás de la consola central*

Los pasajeros de los asientos traseros disponen de cómodos puertos de carga USB detrás de la consola central.

07 Climatizador automático bizona con pantalla táctil

Además de las funciones de uso frecuente, como el control de la temperatura y el anti-vaho, el manejo intuitivo del aire acondicionado en la pantalla táctil añade detalles que hacen patente el cuidadoso diseño del interior.

08 Asiento del copiloto eléctrico (ajustable en 8 posiciones)*

El asiento eléctrico con 8 posiciones ofrece al acompañante un viaje cómodo y relajante incluso en los desplazamientos más largos, pudiendo elevar el asiento, deslizarlo o reclinar el respaldo electrónicamente, con la posibilidad de ajustarlo hasta en 8 posiciones.

* Consultar acabados.

COLORES CARROCERÍA

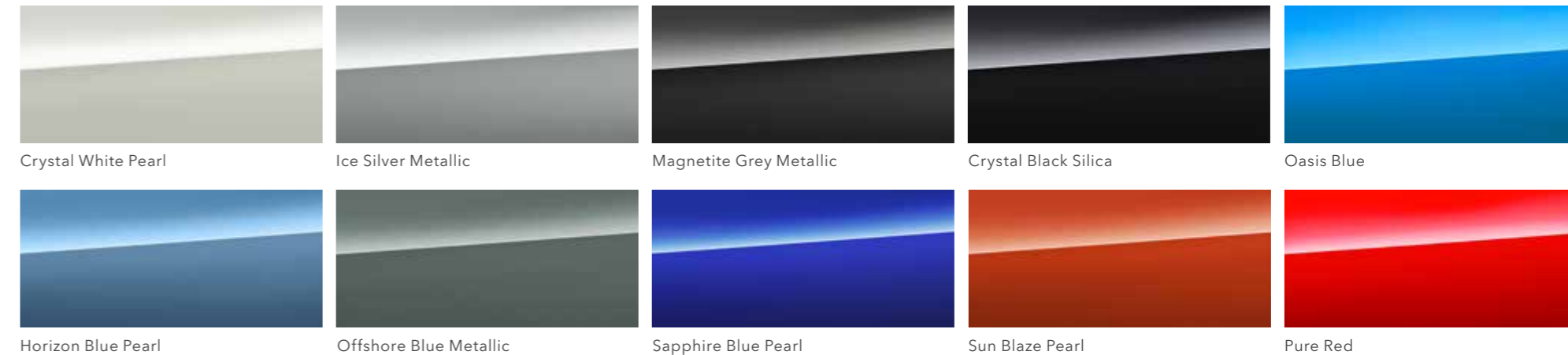

TAPICERÍA DE LOS ASIENTOS*1



* Consultar acabados. Debido a limitaciones de impresión, los colores reales pueden diferir de los mostrados en este folleto. Tenga en cuenta que determinados colores/tapicerías no están disponibles en todos los mercados.

DIMENSIONES

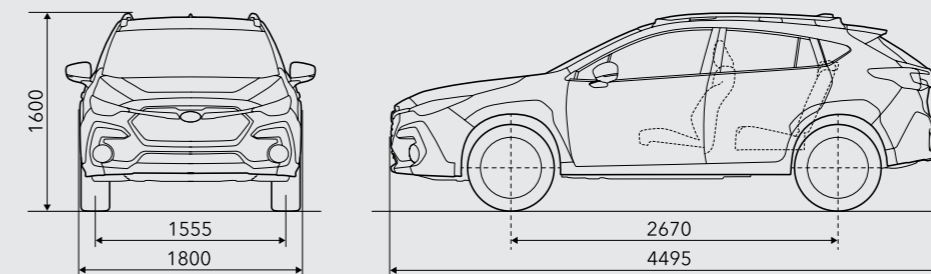

Las dimensiones se han determinado con arreglo a la medición estándar de SUBARU CORPORATION.

La función eCall de este vehículo no podrá utilizarse en zonas donde no haya disponibles redes 2G.

No todas las características, opciones o paquetes están disponibles para todos los modelos y países. Consulta la disponibilidad en la hoja de especificaciones y/o contacta con tu concesionario Subaru para obtener más información.

SUBARU CORPORATION se reserva el derecho a introducir modificaciones en las especificaciones y el equipamiento sin previa notificación. Los detalles referidos a las especificaciones, equipamiento, disponibilidad de color y accesorios quedan sujetos a las condiciones y requisitos locales. Consulta en tu concesionario local cualquier cambio aplicable a tu zona.

SUBARU CORPORATION
24GXBROC01 - ESES

SUBARU ESPAÑA, S.A.
Avda. de Bruselas, 32.
28108 Alcobendas (Madrid)
900 440 044

www.subaru.es
subaru.es/blog
www.facebook.com/subaruespana
www.twitter.com/subaru_es
www.youtube.com/subaruespana